



UNIVERSITAS NUSANTARA PGRI KEDIRI

Status "Terakreditasi Baik Sekali"

SK BAN PT Nomor 671/SK/BAN-PT/Akred/PT/VII/2021, Tanggal 21 Juli 2021

Lembaga Penelitian Dan Pengabdian Pada Masyarakat (LPPM)

Kampus I Jl. KH. Achmad Dahlan No. 76 Kediri (64112)

Telp.: (0354) 771576, 771503, 771495 Fax. (0354) 771576

Website: www.lp2m.unpkediri.ac.id, Email: lemlit@unpkediri.ac.id

SURAT TUGAS

Nomor: 181.12/A/LPPM-UN PGRI KD/VI/2022

Yang bertanda tangan di bawah ini Ketua Lembaga Penelitian Dan Pengabdian Pada Masyarakat (LPPM) Universitas Nusantara PGRI Kediri memberi tugas kepada:

No	Nama	NIDN/NPM	Prodi	Keterangan
1	Ninditya Ayu S.	18.1.02.02.0185	Manajemen	Penulis 1
2	Hery Purnomo	0713076803	Manajemen	Penulis 2

Untuk mempublikasikan hasil penelitian yang berjudul "Pengaruh Stres Kerja Dan Lingkungan Kerja Non Fisik Terhadap Kinerja Karyawan Melalui Kepuasan Kerja (Pada Pegawai Badan Pertanahan Nasional Nganjuk)", pada Simposium Manajemen dan Bisnis I & *Call Paper*, Program Studi Manajemen Fakultas Ekonomi Dan Bisnis Universitas Nusantara PGRI Kediri.

Demikian surat tugas ini dibuat untuk dilaksanakan dengan penuh tanggung jawab.

Dikeluarkan di : Kediri

Pada tanggal : 28 Juni 2022

Ketua LPPM,

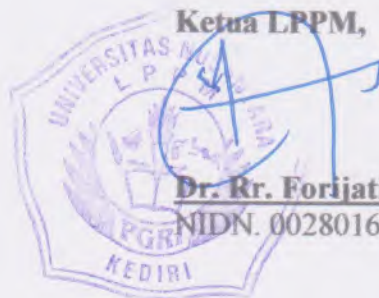

Dr. Rr. Forijati, M.M.

NIDN. 0028016701



PROSIDING

SIMPOSIUM MANAJEMEN BISNIS DAN *CALL FOR PAPER*

**"Peran Kompetensi Untuk Peningkatan
Keunggulan Bisnis Yang Kompetitif & Berdaya Saing Global**

**PROGRAM STUDI MANAJEMEN
UNIVERSITAS NUSANTARA PGRI KEDIRI**

SABTU 23 Juli 2022



EDITORIAL TEAM

Editor In Chief :

Basthoumi Muslih, M.M.

Editor :

Dhiyan Septa Wihara, M.M.

Ema Nurzainul Hakimah, M.M.

Bambang Agus Sumantri, M.M.

Zulistiani, M.M.

Rony Kurniawan, M.M.

Hery Purnomo, M.M.

Poniran Yudho Leksono, M.M.

Gesty Ernestivita, M.M.

Published by:

Department of Management

[The University of Nusantara PGRI Kediri](#)

Street of KH. Achmad Dahlan No. 76 Mojoroto District, Kediri City 64113

Telephone: (0354) 771503, Fax: (0354) 771576

Website: <https://proceeding.unpkediri.ac.id/index.php/simanis>

ISSN: _____

Prosiding Simposium Nasional Manajemen dan Bisnis

by <http://ojs.unpkediri.ac.id/index.php/manajemen>



DAFTAR ISI

	Halaman
<i>LETTER OF CREDIT: MANAJEMEN DISKREPANSI DALAM PERDAGANGAN INTERNASIONAL</i> Zuhri Ruslan	1-11
ANALISIS PENERAPAN ETIKA BISNIS PADA UD. MANUT KEDIRI Pipit Rahayu, Restin Meilina, Dodi Kusuma Hadi Soedjoko	12-21
STRATEGI KEUNGGULAN BERSAING PERGURUAN TINGGI SWASTA DI INDONESIA DALAM MENGHADAPI ERA DISRUPSI Muhammad Ramaditya, Putri Diana Sari, Ridwan Maronrong	22-31
PENGARUH ORIENTASI KEWIRAUSAHAAN, INOVASI PRODUK DAN DUKUNGAN PARTNER TERHADAP KEUNGGULAN BERSAING PADA MASA PANDEMI COVID 19 (Studi kasus UMKM makanan dan minuman di Kota Bekasi) Imelda Aprileny, Alfi Syahra, Jayanti Apri Emarawati	32-43
STRATEGI INOVASI PADA PERGURUAN TINGGI SWASTA DI INDONESIA DALAM MENGHADAPI ERA PERUBAHAN Muhammad Ramaditya, Dony Dwi Prayudha, Ridwan Maronrong	44-54
IMPLEMENTASI STANDAR AKUNTANSI KEUANGAN EMKM DAN KEPATUHAN WAJIB PAJAK PELAKU UMKM DI KEDIRI Andy Kurniawan, Amin Tohari, Basthoumi Muslih	55-58
SISTEM PENGENDALIAN INTERNAL PERSEDIAN BAHAN BAKU PADA PT CITRA KENDEDES AYU MALANG Diah Nurdiwaty, Badrus Zaman	59-65
DETERMINAN KINERJA KARYAWAN DITINJAU DARI DISIPLIN KERJA, LINGKUNGAN KERJA DAN KOMPENSASI KARYAWAN DINAS PMD KABUPATEN NGANJUK Deni Wahyu Eka Wijaya, Hery Purnomo	66-74
PENGARUH MOTIVASI, PELATIHAN DAN KEPUASAN KERJA TERHADAP KINERJA KARYAWAN PADA PT. BANK SYARIAH INDONESIA KC KEDIRI <i>TRADE CENTER</i> Siska Yunia Arismawati, Hery Purnomo	75-84
PENGARUH PELATIHAN KERJA, LINGKUNGAN KERJA, DAN MOTIVASI KERJA TERHADAP KINERJA KARYAWAN KSPPS TAM KEDIRI Moch Farozji, Bambang Agus Sumantri, Suhardi Suhardi	85-93

PERBEDAAN KOMITMEN KERJA KARYAWAN KONTRAK DAN KARYAWAN TETAP RSUD SLG Febby Faradella Bukhorida, Restin Meilina, Sigit Wisnu Setya Bhirawa.....	94-99
EVALUASI PENJADWALAN WAKTU DAN BIAYA DENGAN METODE CPM DAN <i>GANTT CHART</i> PADA PROYEK PEMBANGUNAN RUMAH TIPE 60/72 GRIYA KERATON SAMBIREJO KEDIRI Muhammad Fu'at Chasan, Diah Ayu Septi Fauji, Hery Purnomo.....	100-108
PENGEMBANGAN FITUR INTEGRASI LOGISTIK APLIKASI KREALOGI BY DUANYAM PADA UMKM <i>PAPER BAG</i> MENGGUNAKAN <i>DESIGN THINKING</i> Rabiatul Adawiyah, Zulistiani Zulistiani, Rino Sardanto	109-115
PENGARUH MOTIVASI KERJA, DISIPLIN KERJA DAN LINGKUNGAN KERJA TERHADAP KINERJA KARYAWAN PADA KANTOR DESA PUTREN KABUPATEN NGANJUK Shantika Nurianna Millenia.....	116-124
PENGARUH <i>STORE LAYOUT</i> DAN <i>DISPLAY</i> PRODUK TERHADAP KEPUTUSAN PEMBELIAN KONSUMEN Indah Yuliana, Rino Sardanto	125-132
ANALISIS KUALITAS PRODUK, PROMOSI DAN PENAMPILAN KARYAWAN TERHADAP KEPUTUSAN PEMBELIAN DI TOKO KUE RIEZZA TART AND BROWNIES KEDIRI Nurma Lutfila Roibafi, Edy Djoko Soeprajitno, Dhiyan Septa Wihara.....	133-139
PEMBENTUKAN KARAKTER LOYALITAS, TANGGUNG JAWAB, DAN PEDULI SOSIAL PADA DIKLAT MAPALA PELITA UNP KEDIRI Ika Risma Wifasari, Dhiyan Septa Wihara.....	140-151
PENGENDALIAN PERSEDIAAN POLI ALUMINIUM CLORAIDE DENGAN METODE <i>ECONOMIC ORDER QUANTITY</i> PADA PDAM KABUPATEN NGANJUK Triana Dewi, Diah Ayu Septi Fauji, Hery Purnomo	152-159
PENGARUH KESELAMATAN DAN KESEHATAN KERJA, DAN MOTIVASI KERJA TERHADAP KINERJA KARYAWAN DENGAN KEPUASAN KERJA SEBAGAI VARIABEL MEDIASI PADA PR CENKIR GADING NGANJUK Nie Melani Damasa, Subagyo Subagyo, Moch. Wahyu Widodo	160-168
ANALISIS KUALITAS PRODUK, PROMOSI <i>ONLINE</i> DAN <i>TESTIMONIAL</i> TERHADAP KEPUTUSAN PEMBELIAN PRODUK SCARLETT DI SHOPEE Yolanda Dwi Utari, Suhardi Suhardi.....	169-177

PENGARUH KETERIKATAN KARYAWAN, LINGKUNGAN KERJA DAN PEMBELAJARAN ORGANISASI TERHADAP KOMITMEN ORGANISASI PADA KARYAWAN DINAS KETAHANAN PANGAN DAN PERIKANAN KABUPATEN NGANJUK Mohammad Ryan Fathoni, Ismayantika Dyah Puspasari, Zulistiani	178-189
ANALISIS PENGARUH HARGA, PROMOSI DAN DESAIN TERHADAP KEPUTUSAN PEMBELIAN KENDARAAN HONDA BEAT DI PUTRA RINJANI Ahmad Taufiq	190-198
ANALISIS KUALITAS PRODUK, HARGA, DAN LOKASI TERHADAP KEPUASAN KONSUMEN TOKO MEBEL JATI INDAH NGANJUK Laili Shoimah, Samari Samari, Sigit Ratnanto	199-206
DINAMIKA PEMASARAN HOME INDUSTRI KONVEKSI PADA MASA PANDEMI COVID-19 STUDI PADA KONVEKSI IBROR KEDIRI Mohamad Nurhuda, Ema Nurzainul Hakimah, Sigit Ratnanto	207-213
ANALISIS PENGARUH <i>E-SERVICE QUALITY</i> , <i>E-TRUST</i> DAN HARGA TERHADAP KEPUTUSAN PEMBELIAN DI ARTEE COLLECTION NGANJUK Anisha Wahyu Ningtiyas, Basthoumi Muslih, Dodi Kusuma Hadi Soedjoko	214-222
PENGARUH MOTIVASI, PENGENDALIAN DIRI, DAN KEPUASAN KERJA TERHADAP KINERJA KARYAWAN KOPKAR MEKAR KEDIRI Alfi Dwi Mayliana, Bambang Agus Sumantri	223-233
PENGARUH KUALITAS PELAYANAN, FASILITAS DAN HARGA TERHADAP KEPUASAN KONSUMEN PADA KURSUS MENGENAL CV. WIJAYA KEDIRI Yoesfi Alfian Pragana, Rony Kurniawan	234-243
PENGARUH HARGA, KUALITAS PRODUK DAN CITRA MEREK TERHADAP LOYALITAS PELANGGAN PADA PRODUK MS GLOW DI KABUPATEN NGANJUK Karina Anggrahini, Rony Kurniawan	244-253
PENGARUH LINGKUNGAN KERJA, DISIPLIN DAN INSENTIF TERHADAP KINERJA KARYAWAN PADA PABRIK ROKOK MARGANTARA JAYA TULUNGAGUNG Irma Nur Auliya, Dhiyan Septa Wihara	253-257
PENGARUH MOTIVASI, DISIPLIN DAN LINGKUNGAN KERJA TERHADAP KINERJA KARYAWAN KANTOR DESA GEDANGSEWU KABUPATEN KEDIRI Yulia Fitria, Dhiyan Septa Wihara, Edy Djoko Soeprajitno.....	258-266

ANALISIS KEPUASAN PELANGGAN OKUI KOPI DITINJAU DARI SUASANA CAFE, HARGA DAN VARIASI MENU Jetty Purbaningrum Puspitarini, Samari Samari, Sigit Ratnanto	267-275
PENGARUH PROMOSI, HARGA DAN LOKASI TERHADAP KEPUTUSAN PEMBELIAN PADA TOKO VHELIZA KOSMETIK DI KECAMATAN GROGOL KABUPATEN KEDIRI Eny Badriyatur Rohmah, Gesty Ernestivita	276-284
ANALISIS PENYEBAB <i>FINANCIAL DISTRESS</i> PADA PT. GARUDA INDONESIA (PERSERO) TBK DENGAN MODEL ZMIJEWSKI Stefani Agustin Rahayu, Subagyo Subagyo, Moch. Wahyu Widodo	285-291
PENGARUH DISIPLIN, STRES DAN LINGKUNGAN KERJA TERHADAP KINERJA KARYAWAN SELAMA WFH (<i>WORK FROM HOME</i>) PADA CV. PARAMITA KEDIRI Heni Beti Saputri, Subagyo Subagyo, Itot Bian Raharjo	292-301
PENGARUH KUALITAS PELAYANAN, LOKASI, DAN KUALITAS PRODUK TERHADAP KEPUASAN KONSUMEN PEMBELIAN BIBIT PORANG DI CV. R BAGAS MADIUN Usnul Yasin, Poniran Yudho Leksono	302-311
PENERAPAN METODE EOQ UNTUK OPTIMASI PENGENDALIAN PERSEDIAAN BAHAN BAKU BATU SPLIT PADA CV HASTA NOFA MANDIRI Niken Trisma Widya Maharani, Ema Nurzainul Hakimah	312-321
PENGARUH <i>FLASH SALE</i> , <i>CUSTOMER REVIEW</i> , DAN GRATIS ONGKIR TERHADAP KEPUTUSAN PEMBELIAN PADA <i>MARKETPLACE</i> SHOPEE (Studi Pada Mahasiswa Prodi Manajemen Universitas Nusantara PGRI Kediri) Septia Indri Saputri, Ema Nurzainul Hakimah, Rino Sardanto	322-328
PENGARUH FAKTOR BUDAYA, SOSIAL, DAN PRIBADI TERHADAP KEPUTUSAN PEMBELIAN PRODUK KOSMETIK EMINA (Studi Kasus Mahasiswi Universitas Nusantara PGRI Kediri) Mahardika Putri Stevany, Ema Nurzainul Hakimah	329-335
PENGEMBANGAN POLA PELAYANAN ADMINISTRASI KEPENDUDUKAN MELALUI APLIKASI SEDUDO DESA SIDOHARJO KECAMATAN TANJUNGANOM KABUPATEN NGANJUK Suwarni Suwarni, Bambang Agus Sumantri, Poniran Yudho Leksono	336-345

PENGARUH <i>WORD OF MOUTH</i> , KUALITAS PRODUK, DAN SALURAN DISTRIBUSI TERHADAP KEPUTUSAN PEMBELIAN PADA TOKO TENUN MULYA Yeni Aprilia Oktaviani, Ema Nurzainul Hakimah, Sigit Wisnu Setya Bhirawa	346-352
TINJAUAN KEPUTUSAN PEMBELIAN HARMONY FOOD & COFFEE DENGAN ANALISA KUALITAS PELAYANAN, PROMOSI, DAN LOKASI Nora Putri Pristiawan, Gesty Ernestivita	353-362
KUALITAS PRODUK, HARGA DAN PROMOSI SEBAGAI TINJAUAN KEPUTUSAN PEMBELIAN <i>THRIFT SHOP ONLINE</i> INSTAGRAM @TEMBOKBERITA2ND Ninik Dwi Aprila, Gesty Ernestivita	363-372
PEMBELIAN MS GLOW DI AYU STORE NGRONGGOT DITINJAU DARI KUALITAS PRODUK, HARGA DAN PROMOSI Dea Amelia Rahayu, Gesty Ernestivita, Sigit Ratnanto	373-383
PELAYANAN, LOKASI DAN KUALITAS PRODUK ASEM-ASEM KAMBING BU HARSUNI NGANJUK SEBAGAI TOLAK UKUR KEPUASAN KONSUMEN Rizky Fachreza Rif'ah, Gesty Ernestivita	384-391
ANALISIS KEPEMIMPINAN, MOTIVASI, DAN LINGKUNGAN KERJA TERHADAP KINERJA KARYAWAN DI PT TELKOM INDONESIA KEDIRI Yasir Yasir, Dodi Kusuma Hadi Soedjoko	392-402
PENERAPAN METODE EOQ SEBAGAI PENGENDALIAN PERSEDIAAN BAHAN BAKU BERAS KETAN PADA HOME INDUSTRI RANGGINANG TIGA PUTRI PALEMBANG Arma Dwi Fatimah, Ema Nurzainul Hakimah	403-408
ANALISIS PENGARUH HARGA, PROMOSI DAN KUALITAS PELAYANAN JASA TERHADAP KEPUASAN KONSUMEN PADA PENGIRIMAN JNE DI KEDIRI Aditya Fatmala Santi, Poniran Yudho Leksono	409-417
ANALISIS NILAI PERUSAHAAN MODAL RASIO TOBIN'S Q PERUSAHAAN TRANSPORTASI DAN LOGISTIK DI BURSA EFEK INDONESIA Ibnu Malik, Subagyo Subagyo, Moch. Wahyu Widodo	418-423
PENGARUH MOTIVASI KERJA, DISIPLIN KERJA DAN KEPUASAN KERJA TERHADAP KINERJA KARYAWAN KOPERASI PEGAWAI REPUBLIK INDONESIA (KPRI) KARYA UTAMA KECAMATAN TAROKAN Yunita Maria Ulfa, Bambang Agus Sumantri, Dhiyan Septa Wihara	424-436

PENGARUH KUALITAS PRODUK, HARGA DAN PROMOSI TERHADAP KEPUTUSAN PEMBELIAN MIE INSTAN MEREK LEMONILO Tiara Angga Reta, Poniran Yudho Leksono	437-443
ANALISIS KUALITAS PELAYANAN TERHADAP BENGKEL MOTOR “BERKAH” Millenia Agustin, Dian Kusumaningtyas, M. Zuhdi Sasongko	444-447
PENGARUH LOKASI, KUALITAS PELAYANAN, DAN PROMOSI TERHADAP KEPUTUSAN PEMBELIAN DI WARUNG BOTOK MBAK LIS M. Fresa Rosaldi, Gesti Ernestivita	448-456
ANALISIS KUALITAS PRODUK, <i>CELEBRITY ENDORSER</i> , DAN HARGA TERHADAP KEPUASAN KONSUMEN PADA PENGGUNA MS GLOW OUTLET KERTOSONO Karisma Dilla Emy Sabilla, Basthoumi Muslih	457-463
PENGARUH PROMOSI, HARGA DAN ULASAN PRODUK TERHADAP KEPUTUSAN PEMBELIAN PADA <i>MARKETPLACE SHOPEE</i> Fanti Puspita Sari, Rony Kurniawan	464-474
PENGARUH MOTIVASI, PERSEPSI, DAN <i>TIME MANAGEMENT</i> TERHADAP <i>WORK LIFE BALANCE</i> (Studi Kasus Pada Mahasiswa Kelas Karyawan Prodi Manajemen Universitas Nusantara PGRI Kediri) Amelya Vistanabilla, Dian Kusumaningtyas	475-481
DETERMINAN LOKASI, <i>BRAND IMAGE</i> DAN PROMOSI DALAM KEPUTUSAN PEMBELIAN AYAM PANGGANG BANGI PURWOASRI Dimas Andika, Gesti Ernestivita, Sigit Ratnanto	482-489
PENGARUH KUALITAS PRODUK, HARGA DAN PROMOSI TERHADAP KEPUTUSAN PEMBELIAN PADA <i>MARKETPLACE SHOPEE</i> Ramadani Eka Putra	490-498
PENGARUH CITRA MEREK, HARGA DAN KUALITAS PELAYANAN TERHADAP KEPUTUSAN PEMBELIAN PADA DAFA BAKERY Mohammad Abdur Rochman	499-507
ANALISIS PENGARUH KAPABILITAS PERSONAL, KINERJA KARYAWAN DAN PENGENDALIAN INTERNAL TERHADAP EFEKTIVITAS SIA (STUDI DP2KBP3A KABUPATEN KEDIRI) Bela Ayu Andarwati, Puji Astuti, Diah Nurdiwaty	508-515
PENGARUH FAKTOR BUDAYA, FAKTOR SOSIAL, HARGA TERHADAP KEPUTUSAN PEMBELIAN KAMBING DI ABS <i>CENTER</i> Mohammad Adip Okta Ardiansyah	516-523

PENGARUH MOTIVASI, LINGKUNGAN KERJA DAN BUDAYA ORGANISASI TERHADAP KINERJA PEGAWAI DINAS LINGKUNGAN HIDUP NGANJUK Yusril Rochmad Widiar, Sugiono Sugiono, Hery Purnomo	524-531
PENGARUH MOTIVASI DAN KREATIVITAS TERHADAP KINERJA GURU PADA PEMBELAJARAN ONLINE DI SMA NEGERI 1 BERBEK Nova Ayu Sharafika, Sugiono Sugiono, Hery Purnomo	532-542
ANALISIS KUALITAS PRODUK, HARGA, DAN <i>BRAND AMBASSADOR</i> TERHADAP KEPUTUSAN PEMBELIAN <i>SKINCARE MS GLOW</i> Atina Khasanah, Ema Nurzainul Hakimah, Rony Kurniawan	543-551
IDENTIFIKASI PERSEPSI KEMUDAHAN PENGGUNAAN, PROMOSI, DAN VARIASI PRODUK TERHADAP KEPUTUSAN PEMBELIAN PADA APLIKASI POSPAY Cindhy Cantika Dewi, Sigit Ratnanto	552-557
STRATEGI PROMOSI MODEL AIDA TERHADAP MINAT BELI KONSUMEN PADA OKUI KOPI KEDIRI Deva Alvy Hilalina, Ichsannudin Ichsannudin, Rony Kurniawan	558-562
PENGARUH KUALITAS PRODUK, HARGA DAN LOKASI TERHADAP KEPUASAN PELANGGAN DI MARTABAK HAWAII WARUJAYENG Hepi Aji Oktaviani, Poniran Yudho Leksono	563-571
MENDONGKRAK PEMASARAN MELALUI <i>CONTENT MARKETING</i> DAN <i>INFLUENCER</i> (Studi Pada Bisnis Busana Qomeshop Kota Kediri) Anggella Ayu Anggraini, Ema Nurzainul Hakimah	572-583
ANALISIS PENGARUH PROMOSI, PRODUK, DAN LOKASI TERHADAP KEPUTUSAN PEMBELIAN DI TOKO FASHION KEDIRI (Studi Kasus Pada Toko Baju Ngasinan Fashion Kediri) Sheila Fertina, Poniran Yudho Leksono	584-590
ANALISIS DISIPLIN KERJA, MOTIVASI KERJA, DAN LINGKUNGAN KERJA TERHADAP KINERJA PEGAWAI BERBASIS WFH DI KANTAH KABUPATEN NGANJUK Liana Dian Putri, Poniran Yudho Leksono	591-599
ANALISIS PENGARUH LOKASI, HARGA DAN PROMOSI TERHADAP KEPUASAN KONSUMEN (Studi Kasus Pada Konsumen di Kedai 66 Kab. Kediri) Andryan Pratama	600-608
PENGARUH <i>IDLE TIME</i> , HUBUNGAN ANTAR KARYAWAN, GAYA KEPEMIMPINAN TERHADAP KINERJA KARYAWAN Astrie Dwika Flacita Damayanti, Rony Kurniawan	609-616

ANALISIS KEPEMIMPINAN, <i>REWARD</i> DAN <i>PUNISMENT</i> TERHADAP KINERJA KARYAWAN PADA PT INDOMARCO ADI PRIMA KEDIRI Yeni Prasiska, Basthoumi Muslih	617-623
PENGARUH BAURAN PEMASARAN TERHADAP KEPUASAN KONSUMEN PERUMAHAN GREENLAND KEDIRI Devi Gadis Rio Yusita, Dodi Kusuma Hadi Soedjoko	624-631
ANALISIS KOMPENSASI, KESEHATAN, DAN KESELAMATAN KERJA TERHADAP KEPUASAN KERJA KARYAWAN CV NSR AC MOBIL Mohammad Setiawan Murtadho, Dodi Kusuma Hadi Soedjoko	632-637
PENGARUH HARGA, KUALITAS PELAYANAN, DAN CITRA MERK TERHADAP KEPUASAN PELANGGAN PADA <i>BARBERSHOP</i> WISH HAIRSTUDIO DI KEDIRI Yudik Koirul Huda, Samari Samari, Rino Sardanto	638-646
PENGARUH PENGEMASAN, HARGA, DAN KUALITAS TERHADAP PENGAMBILAN KEPUTUSAN PEMBELIAN KONSUMEN PADA UD. SAMBEL PECEL “KAROMAH” Uswatun Hasanah, Ismayantika Dyah Puspasari, Dyah Ayu Paramitha	647-652
PENGARUH STRES KERJA DAN LINGKUNGAN KERJA NON FISIK TERHADAP KINERJA KARYAWAN MELALUI KEPUASAN KERJA (Pada Pegawai Badan Pertanahan Nasional Nganjuk) Ayu Ninditya, Hery Purnomo	653-662
PENGARUH KOMPENSASI, DISIPLIN KERJA DAN LINGKUNGAN KERJA TERHADAP KINERJA KARYAWAN PADA CV. GTT KEDIRI Shinta Faiqotul Janah, Sigit Wisnu Setya Bhirawa	663-670
PENGEMBANGAN WISATA GUA MARIA POHSARANG MELALUI PENGENALAN VIRTUAL TOURISM DI KABUPATEN KEDIRI Adelia Wirawan, Antik Wahyu Sri Murningih, Denpa Dwi Yola Exswanda, Diah Ayu Wahyuningsih, Fitri Rochaniyah, Ning Putri Mega Sapta	671-676
IDENTIFIKASI FAKTOR MOTIVASI DAN MINAT SEBAGAI PENENTU KEPUTUSAN AKTIF BERINVESTASI DI PASAR MODAL M. Ade Irawan, Ismayantika Dyah Puspasari	677-683
PENGARUH KOMPENSASI, KEPEMIMPINAN DAN DISIPLIN KERJA TERHADAP KINERJA PEGAWAI DINAS KEPENDUDUKAN DAN PENCATATAN SIPIL KABUPATEN NGANJUK Andhikanovia Rimayanti	684-689

PENGARUH PENGETAHUAN KERJA, KEMAMPUAN KERJA, DAN PENGALAMAN KERJA TERHADAP KINERJA PEGAWAI DISNAKER KABUPATEN KEDIRI Nabila Kartika Sari, Suhardi Suhardi	690-695
ANALISIS TINGKAT KESEHATAN KEUANGAN DAN MANAJEMEN KOPERASI SAKTI KOTA KEDIRI Mohammad Tawakal Al Faruq, Erna Puspita, Sigit Puji Winarko	696-705
ANALISIS DIFERENSIASI KOPI ARABIKA COLOL UNTUK MENCIPTAKAN KEUNGGULAN BERSAING DI PASAR JAWA Andreas Korsini, Restin Melina, Sigit Wisnu Setya Bhirawa	706-713
PENGARUH PERPUTARAN PERSEDIAAN, CR, DAN DAR TERHADAP EPS PERUSAHAAN MAKANAN DAN MINUMAN TAHUN 2017 - 2021 Dwi Nariyatus Soim, Zulistiani Zulistiani	714-719
PENGARUH <i>ONLINE CUSTOMER REVIEW</i> DAN <i>E-TRUST</i> TERHADAP KEPUTUSAN PEMBELIAN MELALUI SHOPEE (Studi Pada Mahasiswa Prodi Manajemen Universitas Nusantara PGRI Kediri) Bestie Salamah Mauji, Restin Meilina	720-727
ANALISIS KEPEMIMPINAN, KOMPENSASI DAN MOTIVASI KERJA TERHADAP KINERJA KARYAWAN HOTEL ADISURYA KEDIRI Rosa Navita Damayanti, Basthoumi Muslih	728-734
ANALISIS <i>ORGANIZATIONAL CITIZENSHIP BEHAVIOR</i> (OCB), KOMPETENSI, DAN LINGKUNGAN KERJA DALAM UPAYA PENINGKATAN KUALITAS PELAYANAN PADA PUSAT OLEH-OLEH MAK PLENGEH KEDIRI Yeni Putri Susilowati, Basthoumi Muslih, Dodi Kusuma Hadi Soedjoko	735-740
PENGARUH MOTIVASI, LINGKUNGAN KERJA DAN <i>KNOWLEDGE SHARING</i> TERHADAP PRODUKTIVITAS KARYAWAN TENUN IKAT ATMB KEDIRI Kharisma Hidayatus Sholihah, Dhiyan Septa Wihara, Edy Djoko Soeprajitno	741-745
PENGARUH ORIENTASI BELANJA, KEPERCAYAAN DAN PENGALAMAN PEMBELIAN TERHADAP MINAT BELI BELANJA <i>ONLINE</i> Desy Setyo Ningrum, Dyah Ayu Paramitha	746-754
ANALISIS PENGARUH <i>RATING, REVIEW</i> DAN KUALITAS PRODUK TERHADAP KEPUTUSAN PEMBELIAN PADA <i>MARKETPLACE LAZADA</i> Tria Jihan Lestari, Dian Kusumaningtyas, M. Zuhdi Sasongko	756-760

PENGARUH <i>CURRENT RATIO</i> , <i>DEBT TO ASSETS RATIO</i> , <i>TOTAL ASSETS TURN OVER</i> , DAN <i>NET PROFIT MARGIN</i> TERHADAP PERUBAHAN LABA PADA PERUSAHAAN SEKTOR <i>PROPERTIES AND REAL ESTATE</i>	
Maya Devi Christiananingrum, Dyah Ayu Paramitha	761-769
PENGARUH STRES, LINGKUNGAN DAN KEPUASAN KERJA TERHADAP KINERJA KARYAWAN PT POS INDONESIA KEDIRI	
Yusi Kurniawati, Bambang Agus Sumantri, Suhardi Suhardi.....	770-779
ANALISIS PERBANDINGAN KINERJA KEUANGAN SEBELUM DAN SELAMA PANDEMI COVID-19 PADA BANK BUMN KONVENSIONAL DI INDONESIA	
Ade Suryaningtyas, Subagyo Subagyo, Moch. Wahyu Widodo	780-785
PENGARUH <i>STORE ATMOSPHERE</i> , LOKASI DAN KERAGAMAN PRODUK TERHADAP KEPUTUSAN PEMBELIAN PADA TOKO INDAH JAYA	
Marelda Aurelia Thedatama, Dian Kusumaningtyas, M. Zuhdi Sasongko..	786-790
PENGARUH GAYA KEPEMIMPINAN, KOMPENSASI, DAN MOTIVASI KERJA TERHADAP KINERJA KARYAWAN PT POS INDONESIA KEDIRI	
Kurniawati Kurniawati, Bambang Agus Sumantri, Suhardi Suhardi	791-798
ANALISIS KINERJA KEUANGAN KOPERASI KARYAWAN PT. GUDANG GARAM Tbk. KEDIRI “MEKAR”	
Kiki Widya Ningrum, Dyah Ayu Paramitha	799-805
ANALISIS KUALITAS PRODUK, HARGA, DAN PROMOSI TERHADAP KEPUASAN KONSUMEN PADA RUMAH MAKAN AYAM GORENG NELONGSO KEDIRI	
Ellsa Rechelina Sabella, Ichsannudin Ichsannudin, Rony Kurniawan.....	806-814
PENGARUH KOMPENSASI, MOTIVASI, DAN DISIPLIN TERHADAP KINERJA KARYAWAN PT LOTUS INDAH TEXTILE INDUSTRIES NGANJUK	
Merdian Yozima Sugeng Abrianto, Sugiono Sugiono, Rony Kurniawan.....	815-824
ANALISIS FAKTOR BUDAYA, SOSIAL, PRIBADI, DAN PSIKOLOGIS TERHADAP KEPUTUSAN PEMBELIAN PADA PENGGUNA APLIKASI GOJEK	
Dinda Putri Maharani, Sigit Wisnu Setya Bhirawa	825-834
PENGARUH KEDISIPLINAN, KEMAMPUAN KERJA, DAN KOMPENSASI TERHADAP KINERJA PEGAWAI DI DINKOP UMTK KOTA KEDIRI	
Herilus Rae, Dhiyan Septa Wihara, Edy Djoko Soeprajitno.....	835-841
PENGARUH PELATIHAN KERJA, KOMPETENSI, DISIPLIN KERJA TERHADAP KINERJA KARYAWAN PT. POS INDONESIA KEDIRI	
Rani Wulandari, Bambang Agus Sumantri, Suhardi Suhardi.....	842-851

ANALISIS PENGARUH <i>BRAND IMAGE</i> , <i>BRAND AWARENESS</i> , DAN <i>BRAND TRUST</i> TERHADAP <i>BRAND LOYALTY</i> PADA FINTECH GOPAY (Studi Pada Mahasiswa Fakultas Ekonomi dan Bisnis Prodi Manajemen Universitas Nusantara PGRI Kediri)	
Dea Millennia Jovanna, Ema Nurzainul Hakimah	852-856
PENGENDALIAN PERSEDIAAN BAHAN BAKU BAWANG GORENG DENGAN MENGGUNAKAN METODE EOQ PADA HOME INDUSTRI AZURA JAYA NGANJUK	
Karisma Apriliani, Ema Nurzainul Hakimah	857-865
PENGARUH STRES KERJA, MOTIVASI, DAN LINGKUNGAN KERJA TERHADAP KINERJA KARYAWAN DI PT. TAMAN SRIWEDARI KEDIRI	
Karina Widya Putri, Restin Meilina, Sigit Wisnu Setya Bhirawa	866-873
ANALISIS HARGA, <i>ONLINE CUSTOMER REVIEW</i> , DAN KEPERCAYAAN TERHADAP KEPUTUSAN PEMBELIAN DI APLIKASI SHOPEE	
Ika Nofiana, Samari Samari, Rino Sardanto	874-884
PENGARUH DISIPLIN KERJA, MOTIVASI INTRINSIK DAN PENGALAMAN KERJA TERHADAP KINERJA KARYAWAN PADA UD GLADIOL FLORIST KEDIRI	
Siti Asmaul Chusna, Bambang Agus Sumantri, Suhardi Suhardi	885-892
PENGARUH PERPUTARAN MODAL KERJA, CR DAN DER TERHADAP ROA PERUSAHAAN SUB-SEKTOR KONSTRUKSI BANGUNAN 2017-2021	
Diyah Putri Febriani, Zulistiani Zulistiani, Ismayantika Dyah Puspasari	893-898
MENINGKATKAN KINERJA KARYAWAN MELALUI DISIPLIN KERJA DAN MOTIVASI	
Ardi Shina Toya Sahara, Hery Purnomo	899-907
PENERAPAN ANALISIS ABC DAN METODE EOQ SEBAGAI PENGENDALI PERSEDIAAN SUSU FORMULA PADA TOKO MAYA PRAMBON	
Choirul Mahbubah, Ema Nurzainul Hakimah	908-916
ANALISIS DISIPLIN KERJA, KOMPENSASI, DAN MOTIVASI KERJA TERHADAP KINERJA KARYAWAN DI PT TELKOM KEDIRI	
Laura Nanda Ardianita, Poniran Yudho Leksono	917-924
PEMBENTUKAN PORTOFOLIO OPTIMAL MENGGUNAKAN MODEL INDEKS TUNGGAL PADA INDEKS IDX30 DI BURSA EFEK INDONESIA	
Ahmad Faisal Efendi, Ismayantika Dyah Puspasari	925-928

PENGARUH STRES KERJA DAN LINGKUNGAN KERJA NON FISIK TERHADAP KINERJA KARYAWAN MELALUI KEPUASAN KERJA (Pada Pegawai Badan Pertanahan Nasional Nganjuk)

Ayu Ninditya¹, Hery Purnomo²

^{1,2}) Universitas Nusantara PGRI Kediri, Jl. KH. Ahmad Dahlan No.76, Mojoroto, Kota Kediri, Jawa Timur
ninditya19@gmail.com

Informasi Artikel

Tanggal Masuk : 11/06/2022

Tanggal Revisi : 09/07/2022

Tanggal Diterima : 16/07/2022

Abstract

This study aims to analyze the effect of work stress on the non-physical work environment and employee performance through job satisfaction in partial WFH. WFH is a work program based on social media or using communication links. The research was conducted at the Nganjuk BPN Office. Through the WFH program, BPN Nganjuk is committed to continuing to develop the professionalism of its employees in order to provide excellent service. Different conditions between WFH and WFO may reduce employee performance. This study uses regression analysis, hypothesis testing, and path analysis. Based on the research obtained the following things: Job stress has no significant effect on employee performance and job satisfaction. Non-physical work environment has a significant effect on employee performance and job satisfaction. Job satisfaction has a significant effect on employee performance. Job satisfaction cannot mediate job stress on employee performance. However, it may mediate employee performance in non-physical work environments.

Keywords: Work Stress, Non-Physical Work Environment, Employee Performance, Job Satisfaction

Abstrak

Tujuan dari penelitian ini adalah untuk menganalisa pengaruh stres kerja dan lingkungan kerja non fisik terhadap kinerja karyawan melalui kepuasan kerja pada saat *partial* WFH. WFH adalah program kerja berbasis media sosial atau menggunakan link komunikasi. Penelitian dilakukan di Kantor BPN Nganjuk. Melalui program WFH, BPN Nganjuk berkomitmen untuk terus mengembangkan profesionalisme pegawainya guna memberikan pelayanan yang prima. Kondisi yang berbeda antara WFH dan WFO dimungkinkan dapat menurunkan kinerja karyawan. Analisis data pada penelitian ini menggunakan uji asumsi klasik, analisis regresi, pengujian hipotesis, dan *path analysis*. Berdasarkan penelitian diperoleh hal-hal sebagai berikut: stres kerja tidak berpengaruh signifikan terhadap kinerja karyawan dan kepuasan kerja. Lingkungan kerja non fisik berpengaruh signifikan terhadap kinerja karyawan dan kepuasan kerja. Kepuasan kerja berpengaruh signifikan terhadap kinerja karyawan. Kepuasan kerja tidak dapat memediasi stres kerja terhadap kinerja karyawan. Namun, mungkin memediasi kinerja karyawan di lingkungan kerja non-fisik.

Kata Kunci: Stres Kerja, Lingkungan Kerja Non Fisik, Kinerja Karyawan, Kepuasan Kerja

PENDAHULUAN

Badan Pertanahan Nasional (BPN) Kabupaten Nganjuk merupakan salah satu instansi yang melakukan pekerjaan paruh waktu (WFH) dan pekerjaan kantoran (WFO). BPN adalah lembaga pemerintah non-pemerintah di Indonesia, yang bertanggung jawab secara hukum (Wikipedia) untuk melaksanakan pekerjaan pemerintah di lapangan. Meski ada perbedaan situasi antara WFH dan WFO, BPN di Kabupaten Nganjuk diharuskan untuk meningkatkan kinerja pegawainya untuk memberikan pelayanan yang prima.

Ada kemungkinan kepuasan kerja kantor BPN dapat berubah karena perubahan kondisi kerja selama periode WFH. Kepuasan kerja mempengaruhi kinerja karyawan, produktivitas, kesehatan, ketidakhadiran, dan bahkan *Resign*. Ada hubungan yang signifikan antara kepuasan kerja dengan kinerja karyawan [2-3].

WFH memungkinkan akses terbatas bagi karyawan untuk bertemu dengan rekan kerja dan atasan. Hal ini mencegah komunikasi langsung dengan karyawan atau atasan, yang memperburuk hubungan kerja antar karyawan. Oleh karena itu, hal tersebut juga dapat mempengaruhi kinerja karyawan perusahaan. Lingkungan

kerja non fisik berpengaruh positif terhadap kinerja karyawan. Artinya semakin baik lingkungan kerja non fisik maka semakin tinggi kinerja karyawan [4-5].

WFH menyebabkan perpaduan pekerjaan rumah dan kantor yang harus dilakukan. Hal ini dimungkinkan dapat menyebabkan stres kerja. Stres kerja juga dapat terjadi karena tuntutan yang berlebihan dari pihak atasan. Stres kerja diakibatkan oleh beberapa hal yang membuat karyawan tidak nyaman, seperti ketidaksesuaian antara tuntutan pekerjaan dengan keterampilan atau kemampuan karyawan, waktu yang dibutuhkan untuk menyelesaikan pekerjaan, perbedaan nilai organisasi dan karyawan, keinginan dan pekerjaan yang tidak tersalurkan. ketidakpuasan [6]. Oleh karena itu, semakin besar stres di tempat kerja, semakin rendah kepuasan kerja karyawan, yang kemudian berdampak pada kinerja. Stres kerja berpengaruh negatif signifikan terhadap kepuasan kerja [7].

Terdapat perbedaan penelitian sebelumnya yang membuat penelitian ini menarik untuk diteliti. Selain itu, program WFH menyebabkan perubahan kondisi kerja yang dialami oleh karyawan, sehingga penelitian di WFH perlu dikaji ulang.

METODE

Penelitian ini menggunakan sampel *nonprobability sampling*, dengan pendekatan *purposive* atau penentuan *sample* dengan kriteria tertentu, maksudnya penelitian menentukan sampel yang diambil dianggap sesuai dengan syarat karakteristik sampel yang ditentukan yaitu karyawan yang sedang atau pernah melakukan WFH. Sampel yang diambil sebanyak 40 responden yaitu berasal dari 10 kali jumlah variabel, dikarenakan penelitian ini akan melakukan analisis dengan *multivariate*.

Penelitian ini menggunakan tiga jenis variabel, antara lain variabel bebas (x1) yaitu stres kerja dan lingkungan kerja non fisik, variabel tidak bebas (y) yaitu kinerja karyawan dan variabel mediasi (m) yaitu kepuasan kerja. Instrumen penelitian berupa angket (kuesioner) berdasarkan skala likert dan menggunakan sistem penilaian sebagai berikut:

Tabel 1. Lima Skala Likert

Tanggapan	Skor
Sangat Setuju (SS)	5
Setuju (S)	4
Netral (N)	3
Tidak Setuju (TS)	2
Sangat Tidak Setuju (STS)	1

Tabel 2. Pengembangan Instrumen

No.	Variabel	Indikator	Item pernyataan
1	Kinerja Karyawan	Kuantitas hasil kerja	Saya telah melakukan aktivitas atau kinerja sesuai dengan harapan perusahaan
		Kualitas hasil kerja	Saya telah mampu mengerjakan pekerjaan sesuai dengan target perusahaan
		Efisiensi dalam melaksanakan tugas	Saya selalu berusaha melakukan pekerjaan yang menjadi tanggung jawab saya dengan baik
		Disiplin Kerja	Saya selalu tepat waktu dalam menyelesaikan pekerjaan
		Ketelitian	Saya selalu meneliti ulang hasil pekerjaan
		Kejujuran	Saya selalu melakukan pekerjaan dengan baik dan sungguh walau tidak ada pengawasan

2	Stres Kerja	Konflik kerja	Saya terhindar dari stres karena saya tidak memiliki konflik kerja dengan atasan maupun rekan kerja
		Beban kerja yang dirasakan terlalu berat	Saya terhindar dari stres karena beban kerja yang saya diterima terasa adil dan wajar
		Iklim kerja tidak sehat	Saya terhindar dari stres karena iklim kerja di tempat kerja saya baik
		Waktu kerja mendesak	Saya terhindar dari stres karena waktu yang diberikan untuk menyelesaikan pekerjaan saya terasa adil dan wajar
		Kualitas pengawasan	Saya terhindar dari stres karena sering kali diawasi oleh atasan saya
3	Lingkungan Kerja Non Fisik	Hubungan rekan kerja setingkat	Saya memiliki rekan kerja yang mudah untuk bekerja-sama Saya memiliki rekan kerja yang selalu memotivasi saya
		Hubungan karyawan dengan atasan	Atasan saya selalu mendukung dan membimbing saya Atasan saya selalu bersikap adil kepada semua karyawan
4	Kepuasan Kerja	Pekerjaan yang menantang mental karyawan	Pekerjaan yang diberikan kepada saya saat ini sesuai dengan kemampuan saya
		Pimpinan yang mendukung	Atasan saya selalu memberikan pengarahan kepada bawahan dalam setiap pekerjaan
		Gaji atau upah yang pantas	Gaji yang saya terima saat ini sudah memuaskan, sesuai dengan beban kerja dan tanggung jawab yang saya emban
		Target pekerjaan yang terpenuhi	Saya merasa puas apabila target pekerjaan saya telah terpenuhi
		Rekan kerja yang mendukung	Rekan kerja memberikan bantuan langsung dalam upaya untuk menyelesaikan pekerjaan bilamana dibutuhkan

Uji Validitas adalah kemampuan suatu uji untuk mengukur secara akurat bagaimana instrumen yang disusun dapat mengukur apa yang sedang diukur. Kuesioner dikatakan valid jika nilai r tabel > dengan r hitung, ($n = 40$ r hitung = 0,312). Sedangkan, kuesioner dianggap reliabel apabila jawaban yang diberikan responden terhadap suatu pertanyaan stabil dari waktu ke waktu. Kriteria kuesioner dianggap reliabel apabila nilai Cronbachs alpha > 0,6. Sedangkan jika nilai Cronbachs alpha < 0,6 maka kuesioner dikatakan tidak reliabel.

Table 3. Uji Validitas dan Reabilitas

No. Item	Koefisien Korelasi (r hitung)				R tabel	Keterangan
	Stres Kerja (X1)	Lingkungan Kerja Non Fisik (X2)	Kepuasan Kerja (M)	Kinerja Krayawan (Y)		
1	0,740	0,637	0,744	0,335	0,312	Valid
2	0,716	0,633	0,813	0,748	0,312	Valid
3	0,863	0,704	0,768	0,814	0,312	Valid
4	0,793	0,743	0,672	0,698	0,312	Valid
5	0,695	0,637	0,587	0,803	0,312	Valid
<u>Cronbach's Alpha</u>	0,725	0,602	0,763	0,725	0,6	<u>Reliabel</u>

Analisis data menggunakan uji asumsi klasik yang terdiri dari uji linieritas dan uji normalitas data. uji normalitas dibuktikan dengan nilai Kolmogorov-Smirnov. Jika nilainya > 0,05 maka data berdistribusi normal. Uji

linieritas dapat dilakukan dengan melihat grafik ANOVA. Jika nilai $> 0,05$ maka terdapat hubungan yang linier antara variabel X dan variabel Y.

Uji T digunakan untuk menunjukkan pengaruh masing-masing variabel X terhadap penentuan variabel Y [8]. Nilai yang digunakan adalah 0,05. Jika nilai mean $< 0,05$ maka hipotesis diterima. Artinya variabel X berpengaruh terhadap variabel Y.

Uji F digunakan untuk menguji pengaruh semua variabel X pada variabel Y secara bersamaan. Nilai signifikan 0,05 berarti semua variabel X mempengaruhi variabel Y.

Koefisien determinasi (R^2) digunakan untuk mengukur kemampuan model dalam menjelaskan variabel X terhadap variabel Y.

HASIL PENELITIAN DAN PEMBAHASAN

Uji Asumsi Klasik

Uji Normalitas Data

Tabel 4. Uji Normalitas X1, X2 – Y

One-Sample Kolmogorov-Smirnov Test		
		Unstandardized Residual
N		40
Normal Parameters ^a	Mean	.0000000
	Std. Deviation	2.11305416
Most Extreme Differences	Absolute	.123
	Positive	.089
	Negative	-.123
Kolmogorov-Smirnov Z		.779
Asymp. Sig. (2-tailed)		.579
a. Test distribution is Normal.		

Berdasarkan tabel 4, nilai Kolmogorov-Smirnov sebesar 0,779 dan signifikan 0.579 $> 0,05$. Hal ini berarti persebaran data dalam penelitian ini berdistribusi normal.

Tabel 5. Uji Normalitas X1, X2 – M

One-Sample Kolmogorov-Smirnov Test		
		Unstandardized Residual
N		40
Normal Parameters ^a	Mean	.0000000
	Std. Deviation	2.13466760
Most Extreme Differences	Absolute	.101
	Positive	.101
	Negative	-.097
Kolmogorov-Smirnov Z		.636
Asymp. Sig. (2-tailed)		.814
a. Test distribution is Normal.		

Berdasarkan tabel 5, nilai Kolmogorov-Smirnov adalah 0,636 dan signifikan 0.814 > 0,05. Hal ini berarti distribusi data dalam penelitian ini berdistribusi secara normal.

Tabel 6. Uji Normalitas M – Y

One-Sample Kolmogorov-Smirnov Test		
		Unstandardized Residual
N		40
Normal Parameters ^a	Mean	.0000000
	Std. Deviation	2.14964417
Most Extreme Differences	Absolute	.105
	Positive	.105
	Negative	-.076
Kolmogorov-Smirnov Z		.666
Asymp. Sig. (2-tailed)		.768
a. Test distribution is Normal.		

Dari hasil perhitungan SPSS di atas dapat diketahui bahwa statistik Kolmogorov-Smirnov adalah 0,666 dan alpha 0,768 secara signifikan lebih tinggi dari 0,05. Artinya sebaran data berdistribusi secara normal.

Uji Linieritas

Uji linieritas dapat dijalankan melalui tabel ANOVA. Kriteria yang berlaku adalah apabila signifikansi penyimpangan dari linieritas > 0,05 maka dapat diartikan sebagai hubungan linier antara variabel bebas dan variabel terikat. Sebaliknya jika nilai signifikansi lebih kecil dari 0,05 maka dapat diartikan bahwa variabel bebas dan variabel terikat tidak berada dalam hubungan linier.

Tabel 7. Uji Linieritas Tiap Lintasan

<u>Lintasan</u>	<i>deviation from linearity sig.</i>	Alpha	<u>Keterangan</u>
<u>Stres Kerja (X1) ke Kepuasan Kerja (M)</u>	0,270	0,05	Linier
<u>Lingkungan Kerja Non Fisik (X2) ke Kepuasan Kerja (M)</u>	0,709	0,05	Linier
<u>Stres Kerja (X1) ke Kinerja Karyawan (Y)</u>	0,400	0,05	Linier
<u>Lingkungan Kerja Non Fisik (X2) ke Kinerja Karyawan (Y)</u>	0,359	0,05	Linier
<u>Kepuasan Kerja (M) ke Kinerja Karyawan (Y)</u>	0,628	0,05	Linier

Uji Hipotesis

Uji T (Parsial)

Kriteria uji t adalah hipotesis tidak dapat diterima jika nilai signifikansi < 0,05. Sebaliknya jika signifikansi > 0,05 maka hipotesis diterima.

Tabel 8. Uji T Tiap Lintasan

<u>Lintasan</u>	<u>signifikansi</u>	Alpha	<u>Keterangan</u>
<u>Stres Kerja (X1) ke Kepuasan Kerja (M)</u>	0,211	0,05	<u>Tidak berpengaruh</u>
<u>Lingkungan Kerja Non Fisik (X2) ke Kepuasan Kerja (M)</u>	0,000	0,05	<u>Berpengaruh</u>
<u>Stres Kerja (X1) ke Kinerja Karyawan (Y)</u>	0,282	0,05	<u>Tidak berpengaruh</u>
<u>Lingkungan Kerja Non Fisik (X2) ke Kinerja Karyawan (Y)</u>	0,005	0,05	<u>Berpengaruh</u>
<u>Kepuasan Kerja (M) ke Kinerja Karyawan (Y)</u>	0,000	0,05	<u>Berpengaruh</u>

Uji F (Simultan)

Kriteria uji F adalah jika nilai signifikansi < 0,05 maka hipotesis diterima. Sebaliknya jika nilai signifikansi > 0,05 maka hipotesis tidak diterima.

Tabel 9. Uji F Tiap Lintasan

<u>Lintasan</u>	<u>signifikansi</u>	Alpha	<u>Keterangan</u>
<u>X1 dan X2 terhadap Y</u>	0,000	0,05	<u>Berpengaruh</u>
<u>X1 dan X2 terhadap M</u>	0,000	0,05	<u>Berpengaruh</u>

Koefisien Determinasi

Tabel 10. Koefisien Determinasi X1 X2 ke Y

Model Summary^a					
Model	R	R Square	Adjusted R Square	Std. Error of the Estimate	Durbin-Watson
1	.613 ^a	.376	.342	2.169	1.894
a. Predictors: (Constant), <u>Lingkungan Kerja Non Fisik</u> , <u>Stres Kerja</u>					
b. Dependent Variable: <u>Kinerja Karyawan</u>					

Pada tabel 10, nilai *R square* sebesar 0,376, nilai ini dapat dianggap sebagai 37,6% kontribusi stres kerja dan lingkungan kerja non fisik terhadap kinerja, dan sisanya 62,4% dari disebabkan oleh faktor-faktor selain variabel yang diteliti.

Tabel 11. Koefisien Determinasi X1 X2 ke M

Model Summary ^b					
Model	R	R Square	Adjusted R Square	Std. Error of the Estimate	Durbin-Watson
1	.706 ^a	.499	.471	2.192	1.824
a. Predictors: (Constant), Lingkungan Kerja Non Fisik, Stres Kerja					
b. Dependent Variable: Kepuasan Kerja					

Pada tabel 11, nilai *R-square* sebesar 0,499. Artinya 49,9% pengaruh stres kerja dan lingkungan kerja nonfisik terhadap kepuasan kerja diperhitungkan, sedangkan sisa 50,1% disebabkan oleh faktor lain selain variabel yang diteliti.

Tabel 12. Koefisien Determinasi M ke Y

Model Summary ^b					
Model	R	R Square	Adjusted R Square	Std. Error of the Estimate	Durbin-Watson
1	.595 ^a	.354	.337	2.178	2.087
a. Predictors: (Constant), Kepuasan Kerja					
b. Dependent Variable: Kinerja Karyawan					

Dapat dilihat bahwa nilai *R-square* pada tabel 12 adalah 0,354. Artinya 35,4% kepuasan kerja memberikan kontribusi terhadap kinerja, sedangkan sisa 64,6% dipengaruhi oleh faktor lain yang tidak termasuk variabel yang diteliti.

Path Analysis

Path Analysis adalah penggunaan analisis regresi untuk memperkirakan faktor-faktor penyebab antar variabel. Untuk menentukan nilai koefisien beta untuk analisis jalur dapat dilihat pada tabel di bawah ini:

Tabel 13. Analisis Regresi X1 X2 terhadap Y

Coefficients ^a				
Model		Unstandardized Coefficients		Standardized Coefficients
		B	Std. Error	Beta
1	(Constant)	6.226	3.194	
	Stres Kerja	.186	.170	.178
	Lingkungan Kerja Non Fisik	.655	.219	.489

Berdasarkan tabel 13, diperoleh persamaan:

$$Y = a + b_1X_1 + b_2X_2 + e$$

$$Y = 6,226 + 0,186X_1 + 0,655X_2$$

Tabel 14. Analisis Regresi X1 X2 terhadap Y

Coefficients ^a				
Model		Unstandardized Coefficients		Standardized Coefficients
		B	Std. Error	Beta
1	(Constant)	.325	3.227	
	<u>Stres Kerja</u>	.219	.172	.186
	<u>Lingkungan Kerja Non Fisik</u>	.872	.221	.578

a. Dependent Variable: Kepuasan Kerja

Berdasarkan tabel 14, diperoleh persamaan sebagai berikut:

$$Y = 6,226 + 0,186X_1 + 0,665X_2 + e$$

Berdasar tabel 13 dan tabel 14 maka didapatkan diagram analisis jalur sebagai berikut:

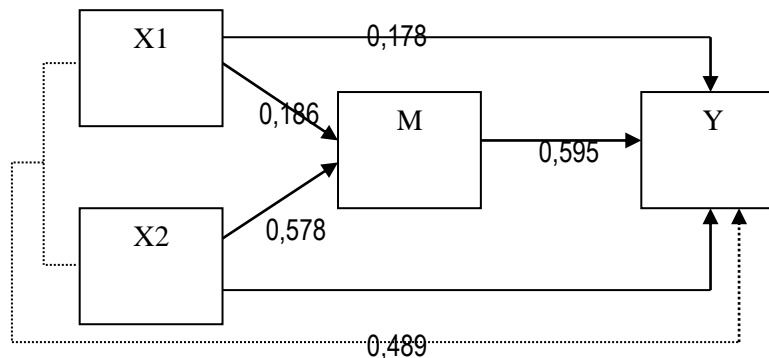

Gambar 1. Analisis Pengaruh Langsung

Tabel 15. Lintasan Pengaruh Langsung

Parameter	Koef Path (Beta)
<u>Stres Kerja (X1) → Kinerja (Y)</u>	0,178
<u>Lingkungan Kerja Non Fisik → Kinerja (Y)</u>	0,489
<u>Stres Kerja (X1) → Kepuasan Kerja (M)</u>	0,186
<u>Lingkungan Kerja Non Fisik → Kepuasan Kerja (M)</u>	0,578
<u>Kepuasan Kerja (M) → Kinerja (Y)</u>	0,595

Tabel 16. Lintasan Pengaruh Tidak Langsung

Parameter	Koef Path (Beta)
Stres Kerja (X1) → Kepuasan Kerja (M) → Kinerja (Y)	$(0,186 \times 0,595) = 0,110$
Lingkungan Kerja Non Fisik (M) → Kepuasan Kerja (M) → Kinerja (Y)	$(0,578 \times 0,595) = 0,343$

Uji Sobel

Analisis sobel dilakukan untuk mengetahui pengaruh mediasi terhadap hubungan antara variabel Y dan variabel X.. Kriteria yang digunakan menyatakan bahwa jika nilai $z < 1,96$ maka pengaruh variabel X terhadap variabel tidak termediasi. Dan dan sebaliknya.

Z =

Keterangan:

Z : Nilai sobel test

a : Koefisien Regresi Variabel X (X) dengan variabel imediasi (M)

b : Koefisien regresi variabel mediasi (M) dengan variabel Y (Y)

SEa : Standar eror koefisien a

SEb : Standar eror koefisien b

Dari perhitungan tersebut diperoleh hasil uji Sobel X1 terhadap Y melalui M adalah $1,226 < 1,96$. Artinya kepuasan kerja tidak mampu memediasi pengaruh stres kerja terhadap kinerja karyawan.

Sedangkan pada uji Sobel X2 terhadap Y melalui M diperoleh hasil sebesar $2,981 > 1,96$ yang artinya kepuasan kerja dapat memediasi pengaruh lingkungan non kerja fisik terhadap sistem kepegawaian.

KESIMPULAN

Berikut hasil yang diperoleh dari penelitian yang dilakukan. 1) Tidak terdapat pengaruh yang signifikan antara stres kerja terhadap kinerja karyawan. 2) Terdapat pengaruh signifikan lingkungan kerja non fisik terhadap kinerja karyawan. 3) Tidak terdapat pengaruh signifikan antara stres kerja terhadap kepuasan kerja. 4) Terdapat pengaruh signifikan lingkungan kerja non fisik terhadap kepuasan kerja 5) Terdapat pengaruh signifikan kepuasan kerja terhadap kinerja pegawai. 6) Kepuasan kerja tidak dapat memediasi hubungan antara stres kerja terhadap kinerja karyawan. Namun, dapat memediasi hubungan antara lingkungan kerja non fisik terhadap kinerja karyawan.

Dalam pelaksanaan WFH komunikasi jarak jauh sangat perlu untuk diperhatikan, perusahaan baiknya mempermudah akses komunikasi antar karyawan dengan fasilitas yang harus disediakan. Pelaksanaan WFH hendaknya dilakukan dengan sistem *shift* agar tidak menimbulkan rasa jenuh terhadap karyawan. Pemberian pengarahan baiknya tidak hanya dilakukan melalui jarak jauh atau tidak secara langsung. Dikarenakan, hal ini akan berdampak kepada kepuasan kerja.

Dilihat dari nilai *R square* yang berada pada titik *moderate*, perusahaan hendaknya juga memperhatikan pengaruh lain yang dapat meningkatkan kinerja diluar dari variabel yang diteliti. Dimungkinkan ada variabel lain yang perlu untuk dianalisis, seperti disiplin kerja, motivasi, kompensasi dll.

DAFTAR RUJUKAN

- [1] Sutrisno E. Manajemen Sumber Daya Manusia. Jakarta: Kencana; 2012.
- [2] Prasetyo R. Pengaruh pelatihan, lingkungan kerja, dan budaya organisasi terhadap kinerja karyawan dengan kepuasan kerja sebagai variabel intervening di sekretariat Badan Pelatihan dan Pendidikan Keuangan (BPPK) Jakarta. J Ekon 2019;1:113–65.
- [3] Asshidiq MM. Pengaruh Pelatihan dan Lingkungan Kerja Terhadap Kinerja Pegawai dengan Kepuasan

- Kerja sebagai Variabel Intervening pada Pegawai Negeri Sipil Dinas Pendidikan Kota Yogyakarta 2018;7.
- [4] Anam K, Rahardja E. Pengaruh fasilitas kerja, lingkungan non fisik dan kepuasan kerja terhadap kinerja karyawan (studi pada pegawai dinas perindustrian dan perdagangan jawa tengah). *Diponegoro J Manag* 2017;6:1–11.
- [5] Muhraweni, Rasyid, Gunawan. Pengaruh Lingkungan Kerja Fisik, Lingkungan Kerja Non Fisik dan Komunikasi terhadap Kepuasan Kerja Pegawai di Bagian Umum Secretariat Daerah Kabupaten Soppeng. *J Mirai Manaj* 2017;02:55–70.
- [6] Triatna C. *Perilaku Organisasi dalam Pendidikan*. Bandung: PT. Remaja Rosdakarya; 2015.
- [7] Yusnani E, Sary FP. Pengaruh Stres Kerja Terhadap Kepuasan Kerja Pada Karyawan Dinas Koperasi Dan Usaha Kecil Provinsi Jawa Barat. *E-Proceeding Manag* 2019;6:468–76.